

Typowy schemat połączeń

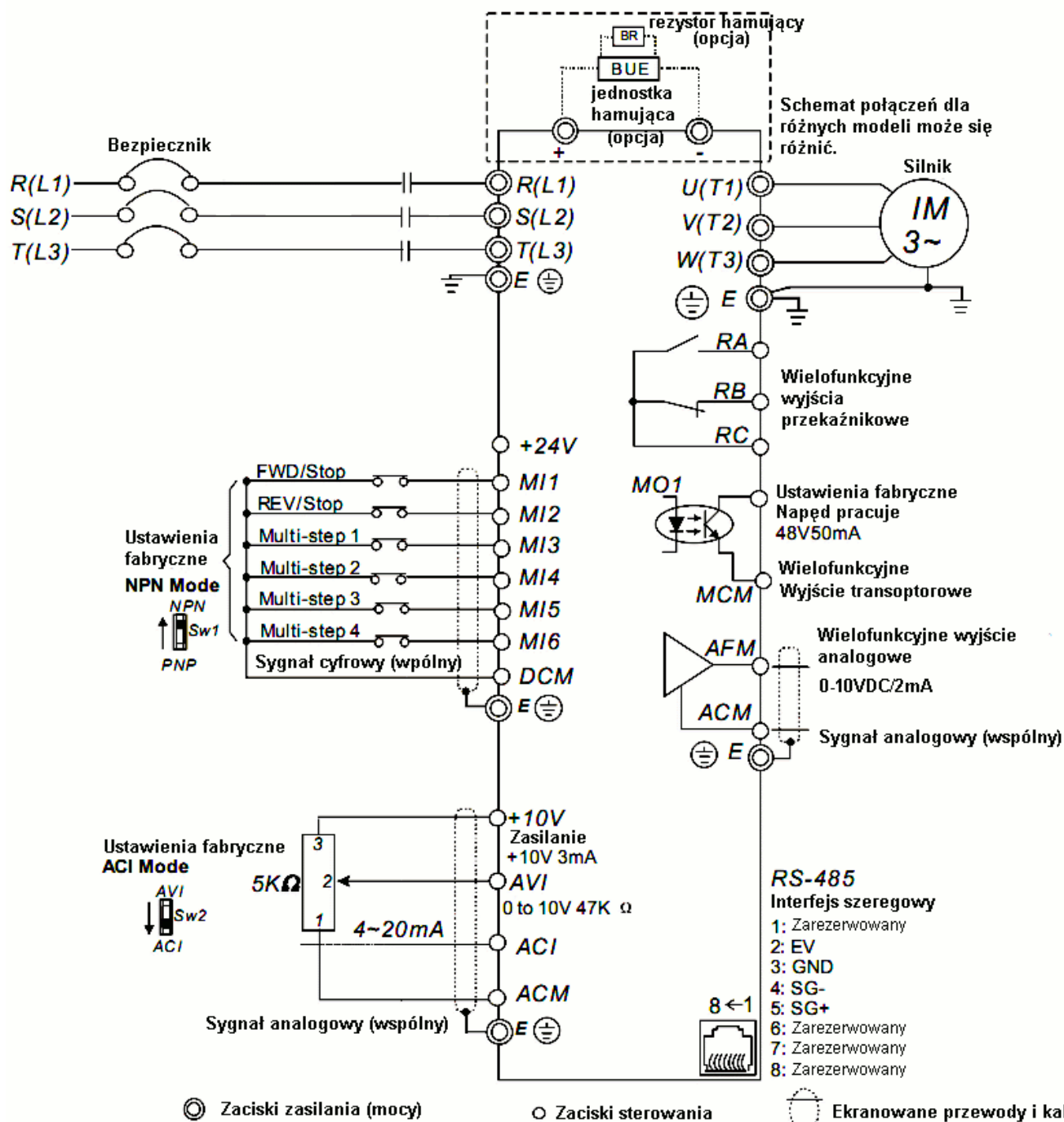

* Modele jednofazowe mogą być zasilane jedynie z zacisków R (L1) oraz S (L2)

Zasilanie falownika należy podpiąć pod zaciski R, S, T w przypadku falownika zasilanego trójfazowo, lub pod zaciski R, S w przypadku falownika zasilanego z jednej fazy. Zaciski do podłączenia silnika oznaczono jako U, V, W.